

IMPIANTO ELETTRICO MOTOCICLO SIATA 160

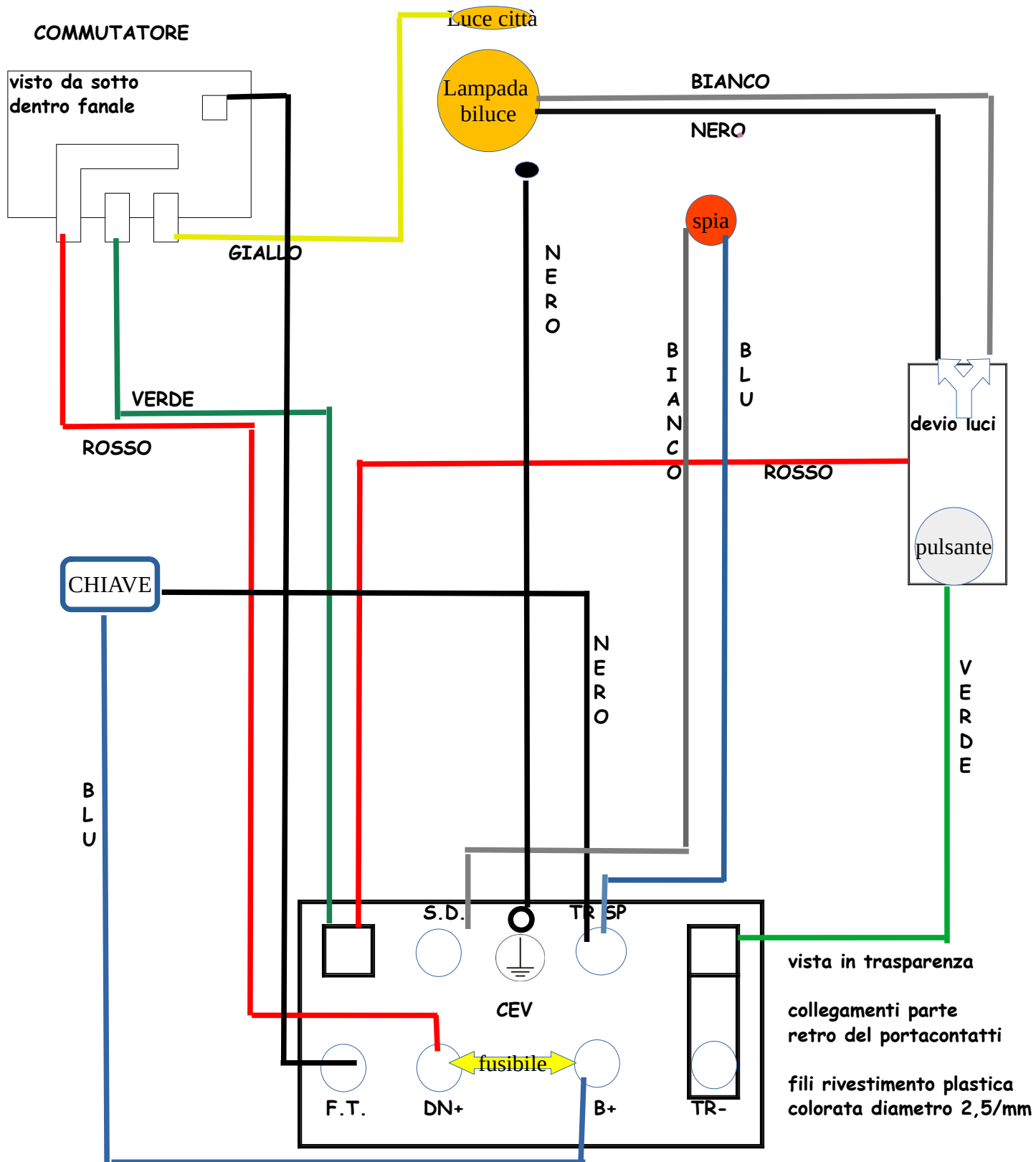

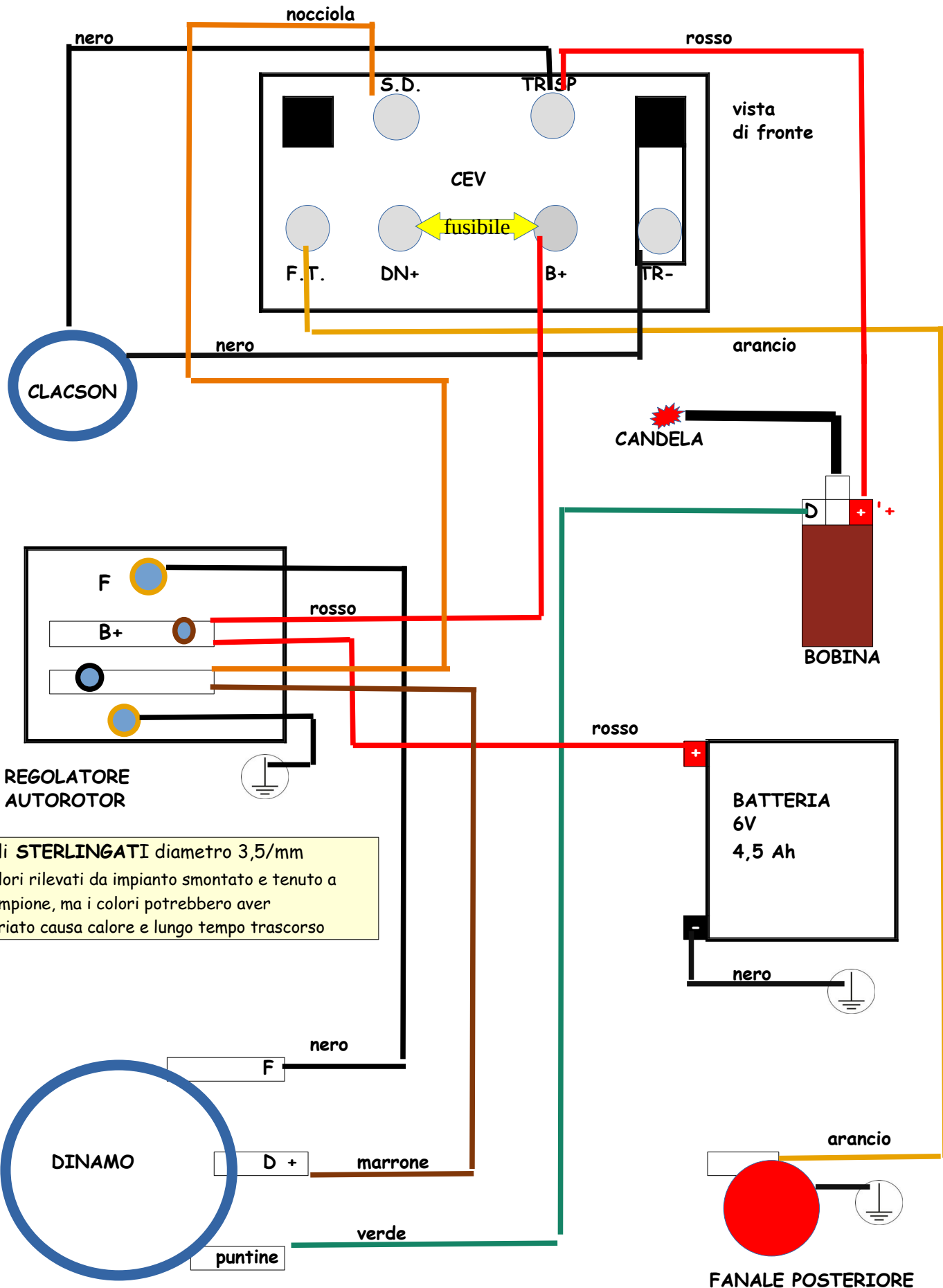

A) fili **STERLINGATI** diametro 3,5/mm
B) colori rilevati da impianto smontato e tenuto a campione, ma i colori potrebbero aver variato causa calore e lungo tempo trascorso